

FICHE TECHNIQUE

LAME TRAPÉZOÏDALE N° 65232 POS



La LAME TRAPÉZOÏDALE N° 65232 de MARTOR est une lame de qualité supérieure en acier. Elle est extrêmement coupante et possède deux côtés tranchants utilisables consécutivement pour une durée de vie prolongée. L'affûtage large facilite la coupe, les pointes arrondies augmentent la sécurité. La lame mesure 50,1 mm de long, 19 mm de large et 0,63 mm d'épaisseur.

La LAME TRAPÉZOÏDALE N° 65232 est disponible par lots de 10 pcs dans un distributeur de lames dans un carton individuel en libre-service sous la référence 65232.71.

DÉTAILS DU PRODUIT

Référence	N° 65232.71
Dimensions en mm	50,1 x 18,9 mm
Epaisseur du matériau	0,63 mm
Poids du lame	3,1 g
Matériau de base	Acier
Affûtage	Affûtage large, Affûtage sur 2 faces
Facettes de lame	Affûtée sur 2 faces
Caractéristique de sécurité	Pointe arrondie
Propriétés de la lame	Lame utilisable sur 2 côtés

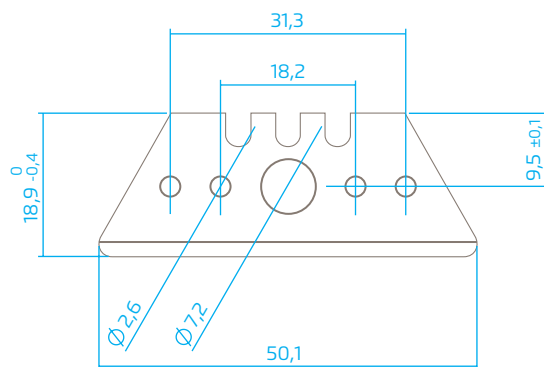

DÉTAILS DE L'EMBALLAGE

Unité de conditionnement (Unité)	10 par distributeur de sécurité sur carte
Dimensions de l'unité	67 x 18 x 98 mm
Poids de l'unité	47,0 g
Code EAN de l'unité	4002632804939
Quantité par suremballage	10 distributeurs de sécurité
Dimensions du suremballage	167 x 75 x 51 mm
Poids du suremballage	515 g
Code EAN du suremballage	4002632805202
Code douanier	82119400



CARACTÉRISTIQUES DU PRODUIT

Caractéristiques techniques



Lame trapézoïdale arrondie



Affûtage sur 2 faces



Affûtage large



Lame utilisable sur 2 côtés

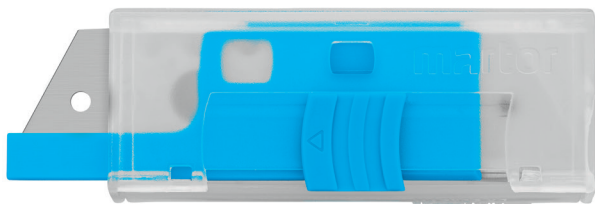

MONTABLE DANS

Tu peux utiliser la lame sur les couteaux MARTOR suivants : SECUNORM MIZAR, SECUNORM MULTISAFE, SECUNORM 300, SECUNORM 500, SECUNORM PROFI, ARGENTAX MULTIPOS.

INDICATIONS DE SÉCURITÉ



Attention, la lame est tranchante et peut engendrer de graves et profondes blessures par coupure. N'empoisne de ce fait jamais la lame !

N'utilise que des outils de coupe impeccables avec des lames MARTOR affûtées, propres et non endommagées. Assure-toi également que le fonctionnement du couteau n'est pas altéré par le matériau à couper ou par l'accumulation de saletés ou de particules dans la zone de la lame.

1. Remplacement de pièces : Utilise pour cela uniquement des lames de rechange MARTOR. Les lames usagées doivent être éliminées de manière appropriée. Elles ne doivent pas se retrouver dans les corbeilles à papier, elles constitueraient ainsi un risque de blessure considérable.

2. Couteau non utilisé : Sécurise toujours la lame de manière à exclure les blessures par coupure (selon le type du produit). Conserve le couteau en lieu sûr.

3. Instructions d'entretien : Afin de garantir une grande longévité, veille constamment à la propreté du couteau et ne l'expose pas à la salissure et à l'humidité.

ATTENTION : nous déclinons toute responsabilité pour d'éventuels dommages indirects. Sous réserve de modifications techniques ou d'erreurs ! Ce couteau doit être gardé hors de la portée des enfants !

CONTACT

MARTOR KG | Lindgesfeld 28 | 42653 Solingen | Germany
T +49 212 73870-0 | info@martor.de | www.martor.com